

# 2025年埼玉県ジュニアテニス選手権大会

## 【U10 グリーンボールの部】

兼「第99回関東ジュニアテニス選手権大会( U10グリーンボールの部)」予選会

### 結果

期 日 2025年 3月 1日 (土)  
3月 8日 (土)

予備日 3月 9日 (日)

会 場 大宮第二公園 第1コート (砂入り人工芝)

主 催 埼 玉 県 テ ニ ス 協 会

協 賛 株 式 会 社 ラ ケ ッ ト シ ョ ッ プ キ ャ ビ ン

# 2025年埼玉県ジュニアテニス選手権大会 【U10 グリーンボールの部】支払い方法

参加費 2,500円

支払方法 \* ドローに記載された選手は、ゆうちょ銀行から参加費の払込みをお願いします  
郵便振替ができる郵便局備え付けの「払込取扱票」(ブルー)で振込んでください  
「ご利用明細表」または「振替払込受領証」は大会が終了するまで保管してください  
\* 通信欄には必ず、以下の内容を記入してください

所属団体等でまとめて入金される場合も、種目・選手氏名をお書きください

送金先	口座番号	00260-3-89048	←番号を間違えないよう ご注意ください
	加入者名	埼玉県テニス協会	
	通信欄	① U10グリーンボール	
		② 種目(例:BS)・ドロー番号	
③ 選手氏名			
	④ 申込み責任者氏名・電話番号		

\* 他の金融機関から振込む場合は、振込依頼人の欄に☆種目・ドロー番号・選手氏名を入力してください

店名	〇二九(ゼロニキュウ店)
加入者名	埼玉県テニス協会
当座番号	0089048
振込依頼人	種目・ドロー番号・氏名 ☆例:BS 5

支払期限 2025年2月21日(金)厳守

\* ドロー発表以後のキャンセル及び欠場については、参加費をお支払いいただきます

問合せ先 埼玉県テニス協会 (月・水・金 祝祭日除く) 10:00~16:00  
メールアドレス [junior@sta-tennis.org](mailto:junior@sta-tennis.org)  
TEL 048-778-1213

# 2025年埼玉県ジュニアテニス選手権大会 【U10 グリーンボールの部】

## 《注意事項》

- 1 受付 試合のできる服装で、本人が指定時刻までに本部へ出席を届けてください。  
指定時刻までに本部に出席を届け出なかった場合は欠場となります。  
ドロー番号・名前をハッキリ伝えてください。大会初日、受付終了後、選手ミーティングを行います。選手の皆さんは必ず聞いてください。
- 2 競技方法 ①予選 ラウンドロビン方式  
②本戦 1位～4位の各順位に分かれてトーナメント
- 3 試合方法 予選 1ショートセットノーアド（4-4後タイブレーク）  
本戦 全試合 2ショートセットノーアド（4-4後タイブレーク）  
・ファイナル10Pマッチタイブレーク  
★サービスのレットは「ノーレットルール」で行います
- ・ ①②とも全員参加できます
  - ・ 1位 トーナメントのみ、8位までの順位決定戦を行います  
\* 荒天等、やむを得ない事情により試合方法を変更する場合があります
- 4 ウォームアップ 全試合 3分以内
- 5 審判方法 全試合：セルフジャッジ（ロービングアンパイアが巡回します）
- 6 使用球 ダンロップステージⅠ（グリーンボール）
- 7 服装 JTAルールに準じます。
- 8 天候 会場が、砂入人工芝のため、荒天など余程のことがない限り中止にはなりません  
十分な着替えをご用意ください  
雨天等で中止の場合は埼玉県テニス協会HPに掲載します。掲載がない場合は会場に集合してください。
- 9 欠場する場合  
下記アドレスに、以下の項目を入力し、送信してください。  
**junior@sta-tennis.org**
- |                  |              |        |
|------------------|--------------|--------|
| ①大会名：U10グリーンボール部 | ②出場種目：男子か女子か |        |
| ③ドロー番号           | ④氏名          | ⑤責任者氏名 |
- \* 大会当日、欠場する場合も送信してください。
- 10 その他
- ・ その他の規則は原則として「JTAルールブック2024」に準じます
  - ・ 本大会の組み合わせ(ドロー)作成は抽選で行いました
  - ・ 本大会は、2025年7月開催の「第99回関東ジュニアテニス選手権大会（U10グリーンボールの部）」の埼玉県推薦選手（男女各4名/補欠若干名）を選出する大会です
  - ・ 関東大会へ出場する選手は関東ジュニア登録とJTAジュニア選手登録が必須です
  - ・ 関東ジュニアランキング対象大会ではありませんので、ポイントは付きません
  - ・ 本大会は賠償保険には加入していますが、傷害保険には加入しておりません
  - ・ 大会記録(戦績・報告・講評)及び大会期間中に主催者が撮影した動画及び静止画に関する権利は、全て主催者に帰属することとします

11 問い合わせ 埼玉県テニス協会 月・水・金（祝祭日除く） 10：00～16：00  
Tel 048-778-1213  
メールアドレス [junior@sta-tennis.org](mailto:junior@sta-tennis.org)

12 役員

トーナメントディレクター	宮崎 若子
トーナメントレフェリー	霜野 玲子
トーナメントアシスタントレフェリー	松下 広子

#### 試合方法についての用語メモ

☆ 【1ショートセットノーアド（4-4後タイブレーク）】

相手より2ゲーム以上離して先に4ゲーム取ったプレイヤーがその試合の勝者となる。  
4ゲームオール（4-4）となった時は、タイブレーク・ゲーム(7ポイント)を行って、試合の勝敗を決める。

☆ 【2ショートセットノーアド（4-4後タイブレーク）・ファイナル10Pマッチタイブレーク】

2セットをショートセットノーアド（4-4後タイブレーク）で行う。  
セットスコアが1セットオールになった時は、最終セットの代わりに、10Pマッチタイブレーク行う。相手より2ポイント以上離して先に10ポイント取った方が、このマッチタイブレーク方式の勝者となり、同時に、この試合の勝者となる。

☆ サービスのレットは「ノーレットルール」

サービスがネット、ストラップ、またはバンドに触れたとしても、正しいサービスエリアに入った場合はレットとせずそのままプレーを続ける方式。

ルールブック一部引用

# 《日程表》

更新2025.2.25

種目	3月 1日 (土)			3月 8日 (土)			3月 9日(日)
U 10 男子	予選	ラウンドロビン		本戦	1~4位ト	SF・F	予備日
	本戦	1~4位ト	IR・QF	順位戦	1位ト	3位~8位決	
	全員	9:00		全員	10:00		
U 10 女子	予選	ラウンドロビン		本戦	1~3位ト	F	予備日
	本戦	1~3位ト	IR・SF	順位戦	1位ト	3位決	
		4位ト	IR・F				
	順位戦	1位ト	5位決	全員	9:00		
全員	9:00		全員	9:00			

\*全日程、会場は大宮第二公園で行います。

## 《選手の皆さんへ》

### セルフジャッジの方法

- ・ ネットより自分側のコートについて判定とコールをする
- ・ ジャッジは、相手にはっきりわかる声とハンドシグナルを使って、着地後、速やかに行ってください。ボールが着地する前に「アウト」と言わないようにしましょう
- ★ ラインとボールの間に、はっきりとスペースがない時は「グッド」です
- ★ 判定がむずかしい場合は「グッド」、相手に有利に進めましょう
- ・ サーバーはサーブを打つ前、レシーバーに聞こえる声でスコアを伝え、両選手でスコアを確認しながら進めてください
- ・ 相手のジャッジやスコアのアナウンスがはっきりしない時は、相手に確認してください
- ★ スコアを明らかにしてから、次のポイントを始めましょう
- ・ 審判がフットフォールトを取ります。ジャッジの間違いはオーバールールします
- ・ 何か困った事が起きた時、相手のジャッジに納得がいけない時は、審判を呼んでください

### 進行について 試合進行は、本部前のホワイトボードに掲示します

#### ☆ 予選:ラウンドロビン

- ・ RUの誘導に従い試合を行うコートのそばで待機してください
- ・ 試合終了時、両選手と審判で結果を確認し、リーグ表に記入します
- ・ ブロックの全試合終了後、全員で、リーグ表を持って本部に報告し、順位を確認してください

#### ☆ 本戦:各順位別トーナメント

- ・ 「次の試合」の欄に名前が貼り出されたら、コート番号を確認してから本部に来てください
- ・ 片方の選手にスコアカード、もう一方の選手にボールを渡します
- ・ 前の試合が終わったらすぐにコートに入れるように、準備をしながら決められた試合コートのそばで待機してください
- ・ 試合が終わったら結果を両選手で確認し、勝者はスコアカードにドロー番号・名前・スコアを記入し、速やかにスコアカードとボールを持って本部へ報告してください

### 試合に入る順番

#### <4人1組の場合>

		A	B	C	D
① A対B					
② C対D	A		①	③	⑤
③ A対C	B	1		⑥	④
④ B対D	C	3	6		②
① A対D	D	5	4	2	

② B対C

#### <3人1組の場合>

		A	B	C
① A対B				
② B対C	A		①	③
③ A対C	B	1		②
	C	3	2	



## 2025年埼玉県ジュニアテニス選手権大会 【U10 グリーンボールの部】

### BS10予選

BS10 グループ ①							
①	氏名	所属団体	1	2	3	4	順位
1	大谷 拓真	SSTA	41	41	40	40	1
2	神山 佑樹	与野テニスクラブ	14	04	24	4	4
3	山本 翫	TC大井ファミリー	14	40	41	2	2
4	荻野 智司	アクロステニスアカデミー	04	42	14	3	3

BS10 グループ ②							
②	氏名	所属団体	5	6	7	8	順位
5	萩原 優	埼玉県テニス協会	40	40	42	4	1
6	徳田 惺南	H.Y.S	04	14	04	4	4
7	小堀 蒼真	与野テニスクラブ	04	41	04	3	3
8	松田 到也	Fテニス	24	40	40	2	2

BS10 グループ ③							
③	氏名	所属団体	9	10	11	12	順位
9	水上 瑛登	ひばりヶ丘新鋭テニスクラブ	41	53	WD	1	1
10	都丸 大地	Fテニス	14	14	WD	3	3
11	長澤 智瑛	上尾テニスクラブ	35	41	WD	2	2
12	堀越 冬凜	与野テニスクラブ	WD	WD	WD		

BS10 グループ ④							
④	氏名	所属団体	13	14	15	16	順位
13	黒田 龍之介	TAK	40	42	40	1	1
14	友廣 健翔	与野テニスクラブ	04	14	24	4	4
15	相澤 進之介	シードテニスクラブ	24	41	41	2	2
16	栗栖 樹生	TC大井ファミリー	04	42	14	3	3

BS10 グループ ⑤							
⑤	氏名	所属団体	17	18	19	20	順位
17	澤田 結翔	STMテニスパーク所沢	42	40	41	1	1
18	矢野 冬悟	ジップテニスアリーナ大宮	24	41	42	2	2
19	青藤 悠人	与野テニスクラブ	04	14	35	4	4
20	中田 瑛翔	埼玉県テニス協会	14	24	53	3	3

BS10 グループ ⑥							
⑥	氏名	所属団体	21	22	23	24	順位
21	新井 聖人	Fテニス	40	40	40	1	1
22	栗原 将大	浦和パークテニスクラブ	04	40	40	3	3
23	長谷川 颯人	埼玉県テニス協会	04	04	04	4	4
24	恩田 直輝	与野テニスクラブ	04	41	40	2	2

BS10 グループ ⑦							
⑦	氏名	所属団体	25	26	27	28	順位
25	遠藤 蒼汰	与野テニスクラブ	42	40	41	1	1
26	齋藤 成	西武ドームテニス	24	41	41	2	2
27	尾埜 拓真	テニスゼロ浦和	04	14	04	4	4
28	鳥居 悠斗	グリーンテニスプラザ	14	14	40	3	3

  

BS10 グループ ⑧							
⑧	氏名	所属団体	29	30	31	32	順位
29	綾見 秋輝	埼玉県テニス協会	41	40	42	1	1
30	久志本 来夢	与野テニスクラブ	14	40	54(5)	2	2
31	白倉 悠真	アクロステニスアカデミー	04	04	04	4	4
32	野崎 煌葵	西武ドームテニスコート	24	45(5)	40	3	3

BS10 グループ ⑨							
⑨	氏名	所属団体	33	34	35	36	順位
33	田元 飛向	与野テニスクラブ	41	41	WD	1	1
34	田中 鉄平	石井真テニスアカデミー	14	42	WD	2	2
35	吉江 旦燈	Fテニス	14	24	WD	3	3
36	松村 郁汰	グリーンテニスプラザ	WD	WD	WD		

### BS10本戦 \*本戦ローは本部が決定します。

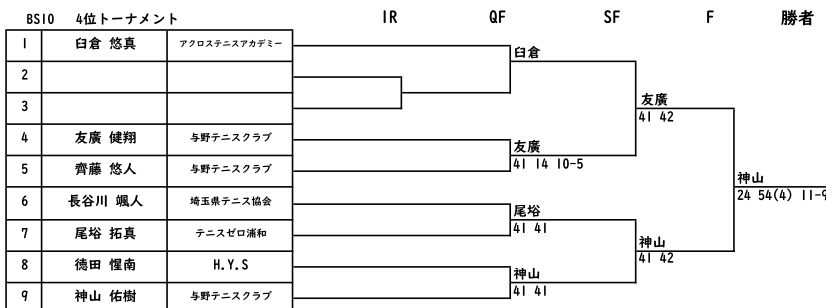
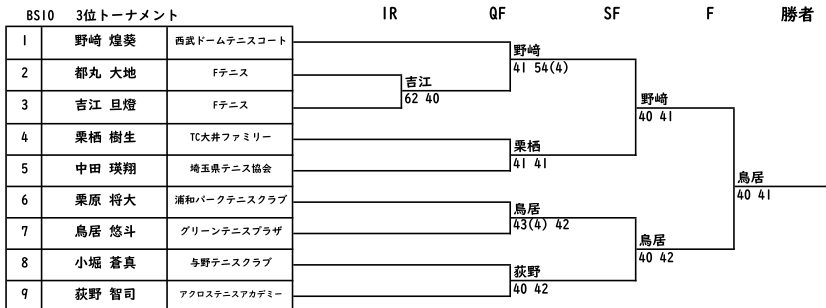
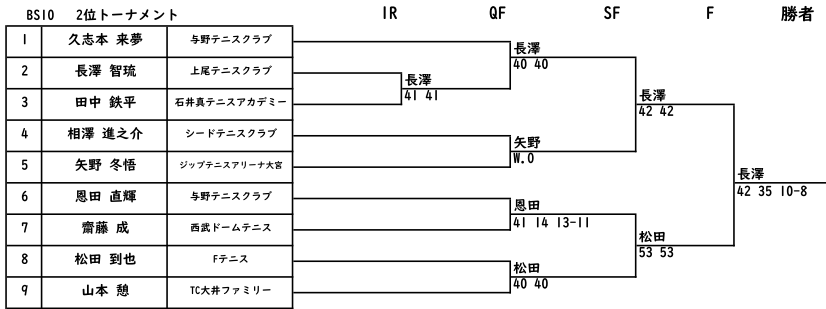
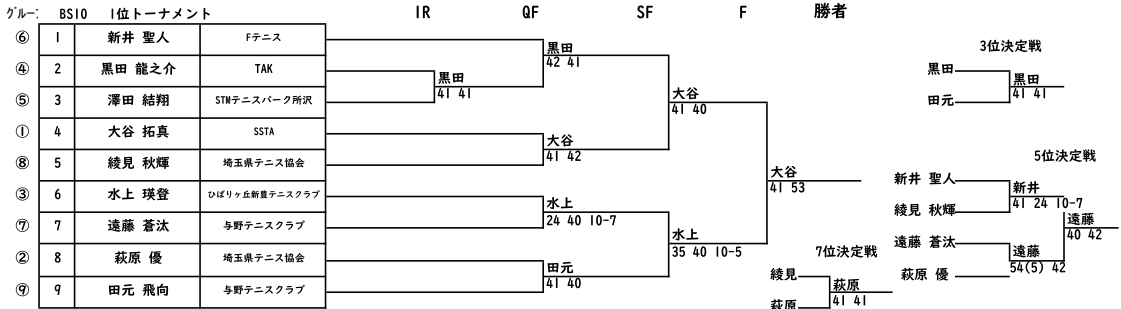

# 2025年埼玉県ジュニアテニス選手権大会 【U10 グリーンボールの部】

## GS10予選

GS10 グループ ①

①	氏名	所属団体	1	2	3	4	順位
1	綾見 千晴	埼玉県テニス協会	/	40	40	40	1
2	飯谷 優	大井ファミリー	04	/	41	04	4
3	後藤 心葉	イトマンテニススクール新所沢	04	14	/	24	3
4	瀬田 知冬	Fテニス	04	40	42	/	2

遅刻

GS10 グループ ②

②	氏名	所属団体	5	6	7	順位
5	山崎 すみれ	Fテニス	/	WO	46	2
6	岩村 星花	みんなのテニス	WD	/	WD	欠
7	島田 紗菜	レイムテニスセンター	64	WO	/	1

GS10 グループ ③

③	氏名	所属団体	8	9	10	11	順位
8	高橋 実佑	埼玉県テニス協会	/	40	42	40	1
9	広田 怜奈	Fテニス	04	/	40	41	2
10	緒形 惟里	与野テニスクラブ	24	04	/	14	4
11	村上 和優	Fテニス	04	14	41	/	3

GS10 グループ ④

④	氏名	所属団体	12	13	14	15	順位
12	佐藤 陽夏乃	Fテニス	/	40	41	40	1
13	神庭 花奏	浦和パークテニスクラブ	04	/	14	40	3
14	佐々木 嘉音	大熊テニスクラブ	14	41	/	42	2
15	遠山 苺音	テニスゼロ浦和	04	04	24	/	4

GS10 グループ ⑤

⑤	氏名	所属団体	16	17	18	19	順位
16	上田 凜	与野テニスクラブ	/	04	40	41	2
17	石田 千恵	Fテニス	40	/	40	40	1
18	川邊 菜奈	NoviceTennisTeam	04	04	/	41	3
19	鈴木 悠乃	Fテニス	14	04	14	/	4

GS10 グループ ⑥

⑥	氏名	所属団体	20	21	22	順位
20	小林 莉央	Fテニス	/	41	41	1
21	柴崎 七海	大熊テニスクラブ	14	/	14	3
22	新井 絵里奈	NoviceTennisTeam	14	41	/	2

## GS10本戦

\*本戦ドローは本部が決定します。

グループ GS10 1位トーナメント

順位	氏名	所属団体	IR	SF	F	勝者
⑥	1	小林 莉央	Fテニス			
④	2	佐藤 陽夏乃	Fテニス	佐藤 42 42	佐藤 40 04 11-9	3位決定戦 小林 莉央 42 40 島田 紗菜 42 40
③	3	高橋 実佑	埼玉県テニス協会			
⑤	4	石田 千恵	Fテニス	島田 41 14 11-9	綾見 40 41	5位決定戦 高橋 実佑 53 53 石田 千恵 53 53
②	5	島田 紗菜	レイムテニスセンター			
①	6	綾見 千晴	埼玉県テニス協会		綾見 40 54(4)	

GS10 2位トーナメント

順位	氏名	所属団体	IR	SF	F	勝者
1	瀬田 知冬	Fテニス				
2	山崎 すみれ	Fテニス	山崎 42 41	山崎 41 40	山崎 40 53	
3	新井 絵里奈	NoviceTennisTeam				
4	上田 凜	与野テニスクラブ				
5	佐々木 嘉音	大熊テニスクラブ	佐々木 42 35 10-6			
6	広田 怜奈	Fテニス			広田 42 40	

GS10 3位トーナメント

順位	氏名	所属団体	IR	SF	F	勝者
1	神庭 花奏	浦和パークテニスクラブ				
2	後藤 心葉	イトマンテニススクール新所沢				
3						
4	柴崎 七海	大熊テニスクラブ	川邊 42 41	神庭 40 40	神庭 42 41	
5	川邊 菜奈	NoviceTennisTeam				
6	村上 和優	Fテニス			村上 41 42	

GS10 4位トーナメント

順位	氏名	所属団体	IR	F	勝者
1	鈴木 悠乃	Fテニス			
2	遠山 苺音	テニスゼロ浦和	遠山 41 40	遠山 42 41	
3	緒形 惟里	与野テニスクラブ			
4					